



# AUFBAU- ANLEITUNG



SCHRITT FÜR SCHRITT ZU IHREM SCHLAFSOFA

# HERZLICHEN GLÜCKWUNSCH!

## Ihr neues FBF-Schlafsofa ist da!

Mit dieser übersichtlichen Aufbauanleitung ist Ihr neues Schlafsofa in wenigen Schritten montiert.

### Produktaufbau – Informationen im Überblick



### Lieferumfang / Inhalt des Pakets

- Korpus (Unterteil) mit Matratze / Polsterfläche innen – Füße vormontiert (müssen nur noch gedreht werden)
- Rückenteil – muss verschraubt werden
- Armlehne links – zum Einschieben
- Armlehne rechts – zum Einschieben
- Zubehör: Schraubenset
- Transportsicherung:  
Muss vor dem ersten Ausklappen entfernt werden!
- 1x Anleitung (diese hier)



# SCHRITT FÜR SCHRITT ANLEITUNG

## 1. Karton vorsichtig öffnen und Teile prüfen.

- Schneiden Sie die Verpackung vorsichtig auf – am Besten mit einem Cuttermesser.
- Achtung: Nicht zu tief schneiden, um den Stoff nicht zu beschädigen.
- Verpackungsmaterial entfernen.

## 2. Sofa-Füße ausrichten

- Der Korpus wird senkrecht stehend geliefert.
- Nutzen Sie die Gelegenheit und drehen Sie die Füße, wie Sie sie am Sofa ausgerichtet haben möchten.
- Lockern Sie die jeweiligen Schrauben der Füße.
- Den Fuß in die gewünschte Position drehen.
- Drehen Sie anschließend die Schrauben wieder fest.
- Sind alle 4 Füße in der richtigen Position, bringen Sie das Sofa in die waagrechte Position.

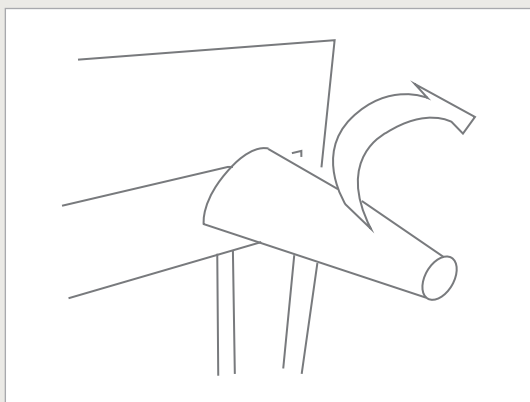

# SCHRITT FÜR SCHRITT ANLEITUNG

## 3. Transportsicherung entfernen (wichtig!)

- Bevor Sie die Sitzfläche ausklappen, müssen Sie die Transportsicherung entfernen! Die Sicherung befindet sich in der Form eines Kabelbinders unter der Sitzfläche.
- Entfernen Sie die Transportsicherung komplett, sonst blockiert der Ausziehmechanismus!
- Werkzeug: 

## 4. Rückenteil montieren

- Rückenlehne an den vorgesehenen Halterungen auf der Rückseite des Korpus ausrichten.
- Mit den beiliegenden Schrauben befestigen.
- Schrauben mit einem Inbusschlüssel oder Schraubenzieher festziehen.

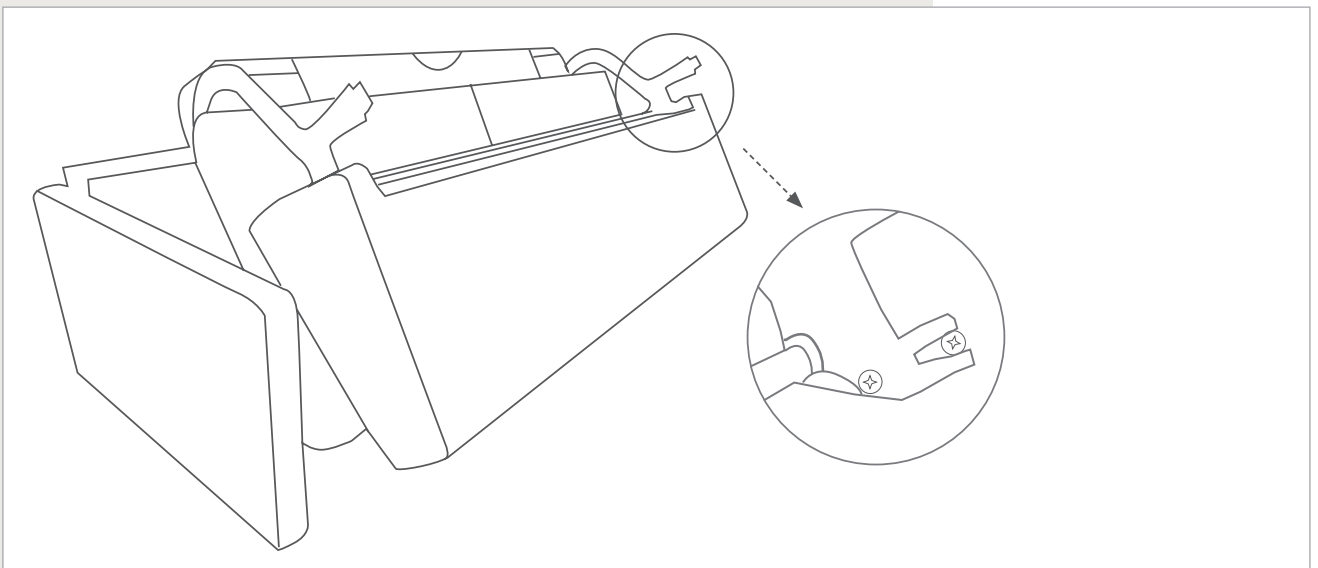

### Tipp:

Schrauben zunächst nur locker eindrehen und erst nach Ausrichtung gleichmäßig festziehen.



# SCHRITT FÜR SCHRITT ANLEITUNG

## 5. Armlehnen einsetzen

- Die Armlehnen (links und rechts) einsetzen, dabei in die seitlich vormontierten Schienen von oben einstecken.
- Kein Werkzeug nötig – einfach mit leichtem Druck hineinschieben.

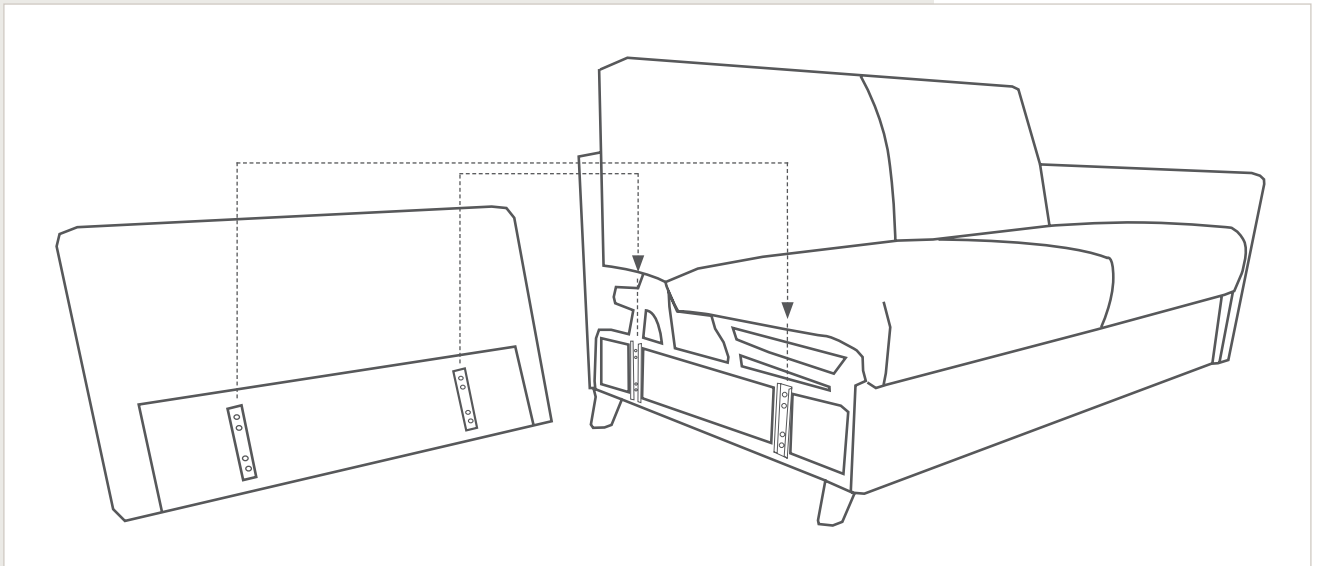

**Tipp:**

Falls schwergängig, leicht anheben und vorsichtig ruckeln.



# SCHRITT FÜR SCHRITT ANLEITUNG

## 6. Schlaffunktion testen

- Rückenteil leicht anheben und ausziehen - lässt sich einfach ausklappen.
- Rückenteil nach vorne kippen und mit Hilfe der Bügels (Gestellstange) zum Körper ziehen.

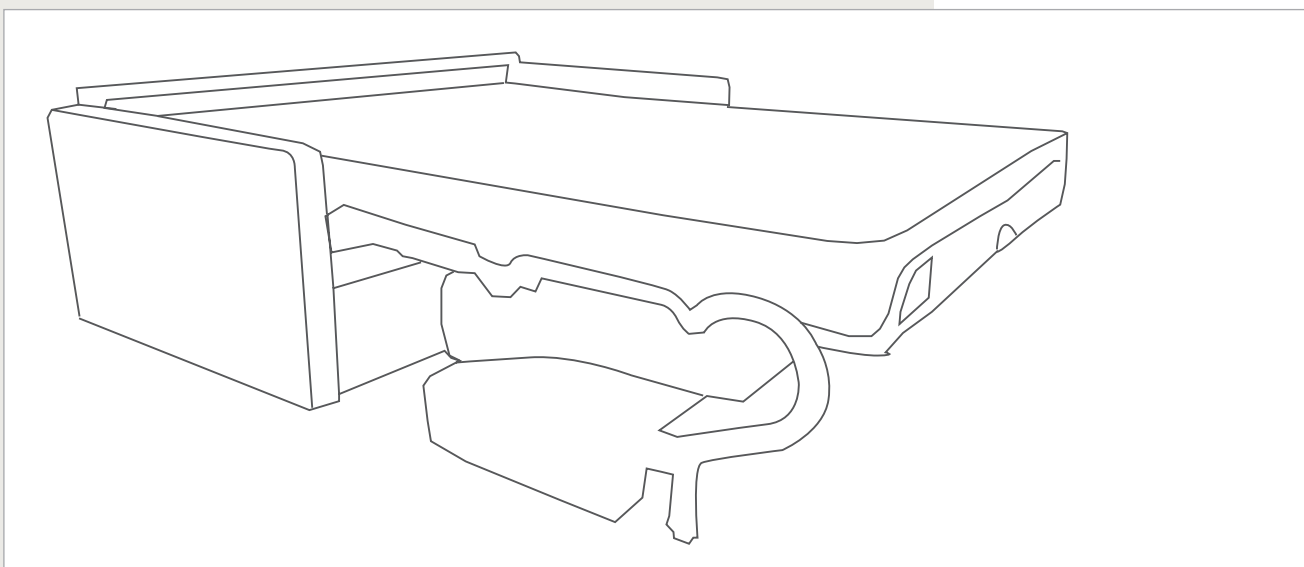

### Tipps und Hinweise:

- Schrauben nach ca. 1 Woche noch mal nachziehen.
- Sofa nicht mit Gewalt einklappen – immer mit Gefühl!
- Max. Belastung: 160 kg
- Sofa bitte nicht als Trampolin nutzen.

## Unsere Bezugstoffe und ihre jeweilige Zusammensetzung

Bezug	Zusammensetzung
<b>Olbia</b> (Leinenstruktur)	100 % Polyester
<b>Vancouver</b> (Mikrofaser)	100 % Polyester
<b>Wallace</b> (Kunstleder)	87 % Polyester, 10 % Baumwolle, 3 % Viscose



# HABEN SIE NOCH FRAGEN?

**Kontaktieren Sie uns per E-Mail [shop@fbf-home.de](mailto:shop@fbf-home.de), lesen Sie unsere FAQs unter [fbf-home.de](http://fbf-home.de) oder rufen Sie uns an!**



Für Produktinformationen, aktuelle Angebote, Insights und noch ein bisschen mehr FBF Home in Ihrem zu Hause folgen Sie uns auf Social Media.

Senden Sie uns ein Bild von Ihrem neuen FBF Home Schlafsofa zu Hause oder verlinken Sie uns auf Instagram auf @fbf\_home mit #fbfhome. Wenn wir Ihr Bild reposten, erhalten Sie von uns einen Rabattgutschein für Ihre nächste Bestellung.

FBF Home GmbH, Josef-Kühnl-Weg 1-5, D-91413 Neustadt a.d. Aisch  
Telefon: +49 (0) 9161 660 440 , Mail: [shop@fbf-home.de](mailto:shop@fbf-home.de)

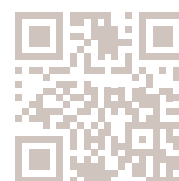

[fbf-home.de](http://fbf-home.de)